

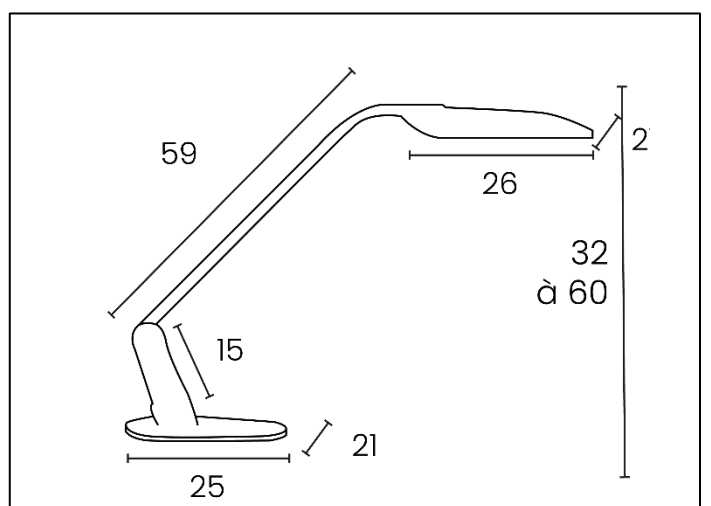

UNILUX

DUO LED

DUO LED



DUO LED est une lampe ergonomique spécialement conçue pour l'informatique. Equipée de deux tubes LED à l'allumage indépendant diffuse un éclairage asymétrique permettant d'éclairer à la fois le clavier et les documents tout en neutralisant les contrastes et éblouissements, source de fatigue oculaire et de maux de tête.



- **Réglage:** amplitude et souplesse grâce à son bras pivotant à 90° sur le socle et à sa grande tête profilée orientable en tous sens permet un large spectre de diffusion de la lumière sur votre plan de travail.
- **Design contemporain:** avec ses lignes dynamiques et modernes, cette lampe permet une diffusion optimale de la lumière sur le plan de travail. Elle s'intègre parfaitement à toutes les tailles de bureau.
- **Lampe de bureau utilisant des LED de dernière génération, économisant l'énergie:** elle a une durée de vie de 50 000 h.
- **Lumière sans scintillement:** fournit une lumière performante et confortable qui protège vos yeux et cause moins de fatigue.
- **Complémentaire:** lampe parfaitement coordonnée aux accessoires de bureaux UNILUX (pendules, porte-manteaux, repose-pieds, produits d'ergonomie).

Garantie: 2 ans

Hauteur maxi: 60 cm/ hauteur mini: 32 cm

Matériaux: socle acier peint époxy/ bras en santoprène et aluminium recyclable/ tête plastique



Source lumineuse remplaçable (LED uniquement) par un professionnel

Caractéristiques

Mesure en Lux sur le plan de travail en vue de dessus à 35 cm:

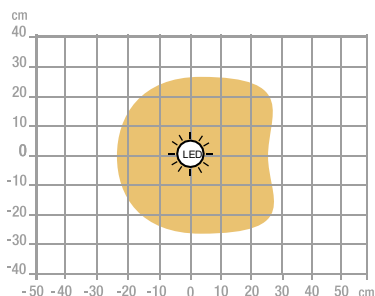

> 500 Lux

< 500 Lux

Mesure en Lux sur le plan de travail en vue de profil à 35 cm:

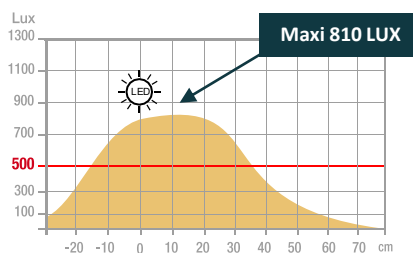

Maxi 810 LUX

Mesure en nanomètre du spectre lumineux

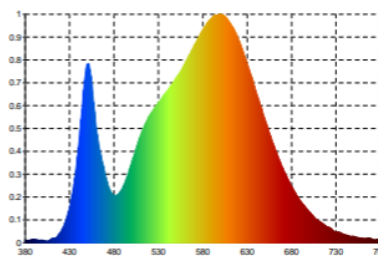

- 0 No-risk
- 1 Low-risk
- 2 Moderate-risk
- 3 High-risk

SAP. code	400093984
EAN code	3595560020874
Coloris	Noir
Flux lumineux (Lm)	1033
Lux (Lx)	810
Efficacité énergétique (Lm/W)	130
T° de couleur (K)	3500
IRC	82
Durée de vie source (h)	50000
Energie consommée (kWh/1000 h)	8
Port USB	Non
Chargeur à induction	Non
Poids net (kg)	3,59

NOS ENGAGEMENTS RSE

1. Tous nos luminaires sont **100% réparables** limitant ainsi l'obsolescence programmée.
2. Réduire notre empreinte carbone grâce à notre démarche **d'ECO-DESIGN THINKING**.
3. Contribuer à la préservation des ressources naturelles de la planète en favorisant l'utilisation de **matériaux recyclés**.
4. Optimiser nos emballages pour maîtriser nos **coûts de transports**.
5. Mettre en avant le **talent de nos collaborateurs** en assurant une égalité sociale.

Classe énergétique

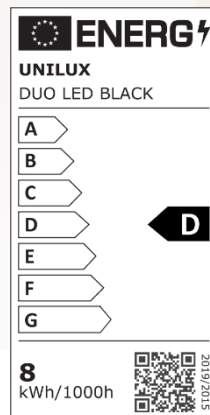

NOTRE EXPERTISE

1-Pourquoi utiliser un éclairage d'appoint?

Nous sommes régulièrement soumis à un éclairage artificiel constant au bureau qui ne tient pas compte de notre rythme biologique. Une mauvaise qualité d'éclairage peut provoquer des maux de tête, troubles du sommeil, perte de concentration. Selon une récente étude, seulement 34% des bureaux atteignent le niveau d'éclairage de 500 lux recommandé par la Médecine du Travail selon la norme DIN EN 12464-1*

2-Comment éclairer son espace de travail?

- Positionner la tête de la lampe au minimum à 35 cm au-dessus du plan de travail.
- Placer la lampe du côté opposé à la main qui tient la souris ou écrit
- Privilégier les lampes à éclairage asymétrique pour réduire la fatigue oculaire pouvant entraîner irritations des yeux, des maux de tête, perte de concentration, baisse de productivité,...
- Positionner la lampe de façon à faciliter son réglage et ainsi apporter la lumière au bon endroit.
- Eviter les reflets sur les surfaces brillantes.
- Limiter les éblouissements directs d'une lumière vive qui se trouve dans le champ de vision et indirects et les éblouissements indirects dus au reflet de la lumière dans le champ de vision, sur un plan de travail, sur des murs ou sur des objets.

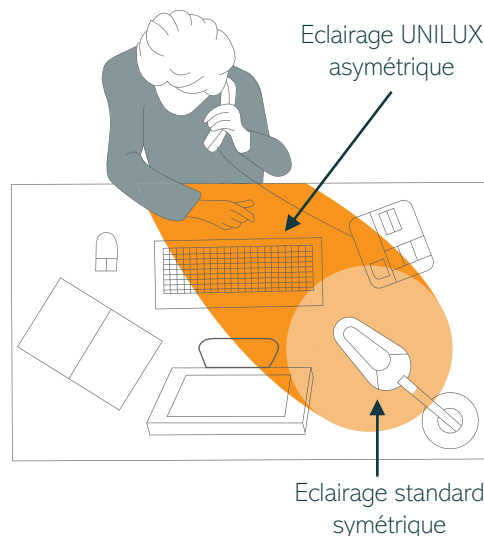

NOS CERTIFICATIONS

Unilux s'est engagé dans une démarche d'éco-responsabilité et veille à ce que ses produits respectent cet engagement. En effet, nous sommes très préoccupés par les questions environnementales actuelles et nous aspirons à répondre au mieux aux préoccupations de nos consommateurs à ce sujet. Le développement durable est au cœur de notre stratégie et nous agissons pour l'environnement. Vous trouverez ci-dessous les différentes certifications dont dispose Unilux et qui prouvent son engagement environnemental.



30 produits disponible sur pCon Planner

Vous pourrez obtenir les données concernant de nombreux produits UNILUX ou standard OFML et les intégrer rapidement et en toute simplicité dans les aménagements d'espaces 3D via pCon.



Téléchargez sur notre E-shop

Toujours disponible: photos en HD, fiches techniques, manuel d'instruction, notice de réparabilité de tous nos produits.



Vous avez des questions?

Notre service SAV est toujours à votre disposition

Tèl: +33 1 81 86 06 03

E-mail: contact.unilux@hamelinbrands.com

17 avenue du Parc TECHNOPOLES

91380 Chilly Mazarin – France

Tèl: +33 1 81 86 06 00

www.my-unilyx.com

E-mail: contact.unilux@hamelinbrands.com

UNILUX